

**MANUALE DI INSTALLAZIONE E UTILIZZO**

**IT**

**MANUEL D'INSTALLATION ET D'UTILISATION**

**FR**

**INSTALLATIONS- UND BEDIENUNGSANLEITUNG**

**DE**

**USE AND INSTALLATION MANUAL**

**EN**

**HANDLEIDING VOOR INSTALLATIE EN GEBRUIK**

**NL**

**MANUAL DE INSTALACIÓN Y USO**

**ES**

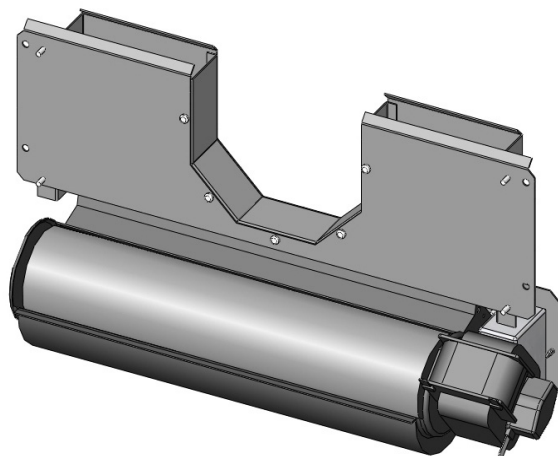

**KIT AIR**

**MCZ**



**8901160301**

INTRODUZIONE.....	1
1 - AVVERTENZE E CONDIZIONI DI GARANZIA .....	2
2 - CONTENUTO DELLA CONFEZIONE .....	4
3 - COLLEGAMENTO KIT VENTILAZIONE AIR ALLA STUFA .....	5
4 - FUNZIONAMENTO .....	7

Gentile Cliente,  
vogliamo ringraziarla per la preferenza che ha voluto accordare ai nostri prodotti.

**Per un funzionamento ottimale le consigliamo di leggere con attenzione il presente manuale.**

## REVISIONI DELLA PUBBLICAZIONE

Il contenuto del presente manuale è di natura strettamente tecnica e di proprietà della MCZ Group Spa.

Nessuna parte di questo manuale può essere tradotta in altra lingua e/o adattata e/o riprodotto anche parzialmente in altra forma e/o mezzo meccanico, elettronico, per fotocopie, registrazioni o altro, senza una precedente autorizzazione scritta da parte di MCZ Group Spa. L'azienda si riserva il diritto di effettuare eventuali modifiche al prodotto in qualsiasi momento senza darne preavviso. La società proprietaria tutela i propri diritti a rigore di legge.

## CURA DEL MANUALE E COME CONSULTARLO

- Abbiate cura di questo manuale e conservatelo in un luogo di facile e rapido accesso.
- Nel caso in cui questo manuale venisse smarrito o distrutto richiedetene una copia al vostro rivenditore oppure direttamente al Servizio di assistenza tecnica autorizzato.
- Il "**testo in grassetto**" richiede al lettore un'attenzione accurata.
- "*Il testo in corsivo*" si utilizza per richiamare la Vostra attenzione su altri paragrafi del presente manuale o per eventuali chiarimenti supplementari.
- La "Nota" fornisce al lettore informazioni aggiuntive sull'argomento.

## SIMBOLOGIA PRESENTE SUL MANUALE



### ATTENZIONE:

leggere attentamente e comprendere il messaggio a cui è riferito poiché la non osservanza di quanto scritto, **può provocare seri danni al prodotto e mettere a rischio l'incolumità di chi lo utilizza.**



### INFORMAZIONI:

una mancata osservanza di quanto prescritto comprometterà l'utilizzo del prodotto.

## AVVERTENZE PER LA SICUREZZA



- **L'installazione, il collegamento elettrico, la verifica del funzionamento e la manutenzione vanno eseguite esclusivamente da personale qualificato o autorizzato.**
- **Installare il prodotto secondo tutte le leggi locali, nazionali e le Norme vigenti nel luogo, regione o stato.**
- **Questo prodotto non è utilizzabile da persone (inclusi bambini) con ridotte capacità fisiche, sensoriali, mentali o con scarsa esperienza e conoscenza a meno che non siano visionati o istruiti sull'uso del prodotto dalla persona che è responsabile per la sua sicurezza.**
- Per il corretto uso del prodotto e delle apparecchiature elettroniche ad essa collegate e per prevenire incidenti si devono sempre osservare le indicazioni riportate nel presente manuale.
- Prima di iniziare qualsiasi operazione, l'utente o chiunque si appresti ad operare sul prodotto dovrà aver letto e compreso l'intero contenuto del presente manuale di installazione e utilizzo. Errori o cattive impostazioni possono provocare condizioni di pericolo e/o funzionamento irregolare.
- Ogni responsabilità per un uso improprio del prodotto è totalmente a carico dell'utente e solleva il produttore da ogni responsabilità civile e penale.
- Qualsiasi tipo di manomissione o di sostituzione non autorizzata di particolari non originali del prodotto può essere pericoloso per l'incolumità dell'operatore e sollevano la ditta da ogni responsabilità civile e penale.
- Spegner il prodotto in caso di guasto o cattivo funzionamento.

## CONDIZIONI DI GARANZIA

La ditta garantisce il prodotto, **ad esclusione degli elementi soggetti a normale usura** sotto riportati per la durata di **due anni** dalla data di acquisto che viene comprovata da un documento probante che riporti il nominativo del venditore e la data in cui è stata effettuata la vendita, l'inoltro del certificato di garanzia compilato entro 8 gg. e se il prodotto è stato installato e collaudato da installatore specializzato e secondo le dettagliate istruzioni indicate nel libretto di istruzioni in dotazione al prodotto.

Per garanzia si intende la sostituzione o riparazione gratuita **delle parti riconosciute difettose all'origine per vizi di fabbricazione.**

## ESCLUSIONI

Non sono coperte dalla garanzia tutte le parti che dovessero risultare difettose a causa di negligenza o trascuratezza nell'uso, di errata manutenzione, di installazione non conforme con quanto specificato dalla ditta (vedi capitoli relativi in questo manuale d'uso).

**La ditta declina ogni responsabilità per eventuali danni che possono, direttamente o indirettamente, derivare a persone, animali o cose in conseguenza della mancata osservanza di tutte le prescrizioni indicate nel manuale e concernenti, specialmente le avvertenze in tema d'installazione, uso e manutenzione del prodotto.**

In caso d'inefficienza del prodotto rivolgersi al rivenditore e/o all'importatore di zona.

I danni causati da trasporto e/o movimentazione sono esclusi dalla garanzia.

Per l'installazione e l'uso del prodotto, si deve far riferimento esclusivamente al manuale di installazione e utilizzo in dotazione.

La garanzia decade in caso di danni recati per manomissioni al prodotto, agenti atmosferici, calamità naturali, scariche elettriche, incendi, difettosità dell'impianto elettrico e causati da assente o non corretta manutenzione secondo istruzioni del costruttore.

### AVVERTENZE PER IL CORRETTO SMALTIMENTO DEL PRODOTTO AI SENSI DELLA DIRETTIVA EUROPEA 2002/96/CE E SUCCESSIVA MODIFICA 2003/108 CE.



Alla fine della sua vita utile il prodotto non deve essere smaltito insieme ai rifiuti urbani.

Può essere consegnato presso gli appositi centri di raccolta differenziata predisposti dalle amministrazioni comunali, oppure presso i rivenditori che forniscono questo servizio.

Smaltire separatamente il prodotto consente di evitare possibili conseguenze negative per l'ambiente e per la salute derivanti da un suo smaltimento inadeguato e permette di recuperare i materiali di cui è composto al fine di ottenere un importante risparmio di energia e di risorse.

Per rimarcare l'obbligo di smaltire separatamente gli apparecchi, sul prodotto è riportato il marchio del contenitore di spazzatura mobile barrato.

## 2 - CONTENUTO DELLA CONFEZIONE

IT

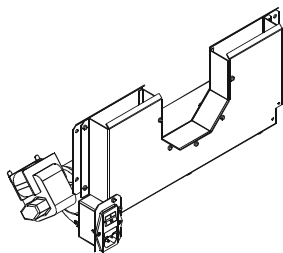

VENTILATORE AIR C/INTERRUPTORE

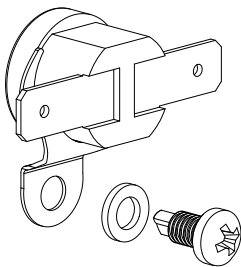

SONDA + VITE PER IL FISSAGGIO DELLA SONDA

+ CAVO DI ALIMENTAZIONE

MANUALE DI INSTALLAZIONE E UTILIZZO	IT
MANUEL D'INSTALLATION ET D'UTILISATION	FR
INSTALLATIONS- UND BEDIENTRICHLEITUNG	DE
USE AND INSTALLATION MANUAL	EN
HANDLEIDINGS VOOR INSTALLATIE EN GEBRUIK	NL
MANUAL DE INSTALACION Y USO	ES

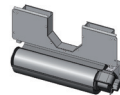

**KIT VENTILAZIONE AIR**  
KIT VENTILAZIONE AIR  
KIT VENTILAZIONE AIR  
KIT VENTILAZIONE AIR  
KIT VENTILAZIONE AIR

**MCZ**

MANUALE ISTRUZIONI (IL PRESENTE MANUALE)

### IMBALLO

Il Kit ventilazione air viene fornito completo di interruttore, sonda, dado per il fissaggio della sonda, cavo di alimentazione e manuale di istruzioni. Aprire la scatola ed estrarre con cura i componenti del kit.

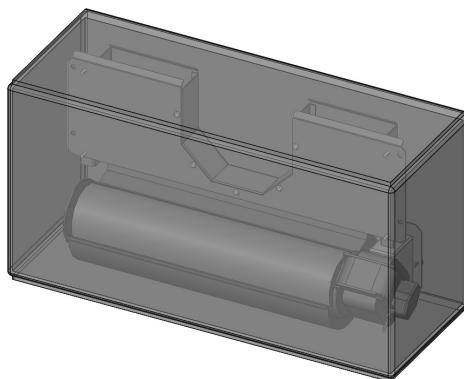

### ATTENZIONE!

*Il kit ventilazione Air funziona esclusivamente applicato alle stufe a legna MCZ.*

**ATTENZIONE!**

*I cavi elettrici non devono andare a contatto con le parti calde della stufa.*

La procedura da seguire per installare il kit Air è la seguente:

- togliere la schiena della stufa svitando le viti di fissaggio.
- Staccare dalla schiena della stufa il semitrancio per l'interruttore.

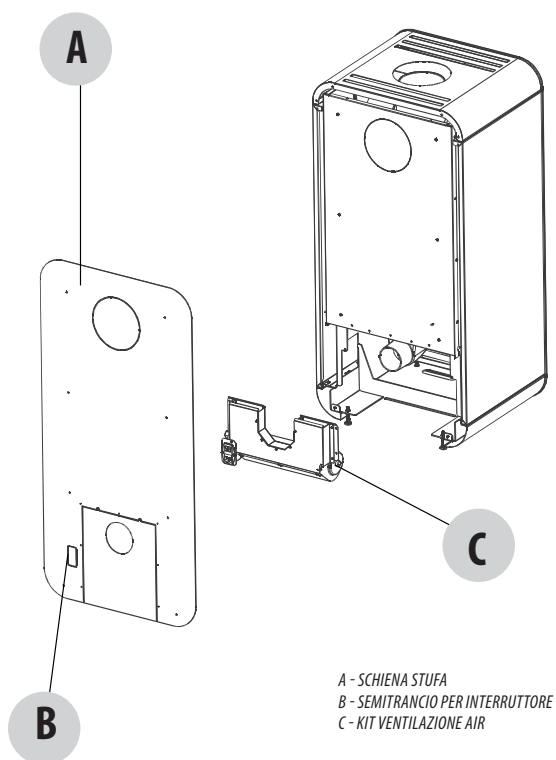

## 2 - CONTENUTO DELLA CONFEZIONE

IT

- Inserire il ventilatore Air e fissarlo alla stufa con le quattro viti in dotazione (due per lato).

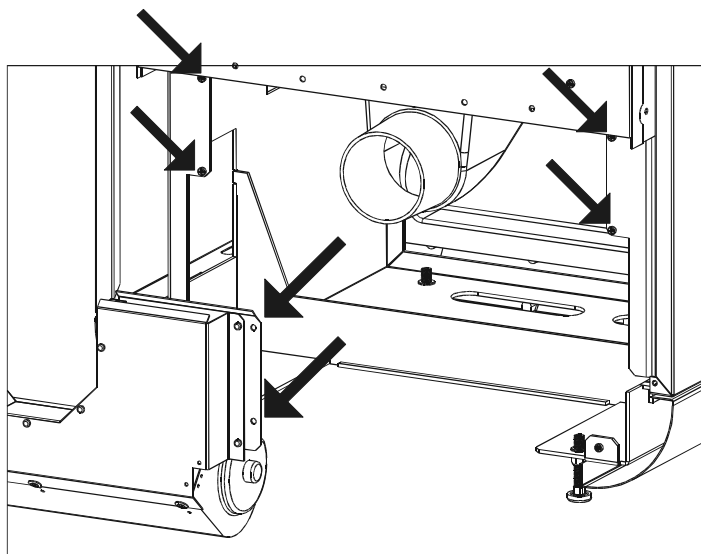

- Per fissare la sonda è necessario togliere il fianco (vedi indicazioni nel manuale della stufa). Fissare la sonda nella posizione indicata in figura mediante le viti in dotazione. Le sonda è già collegata al kit.

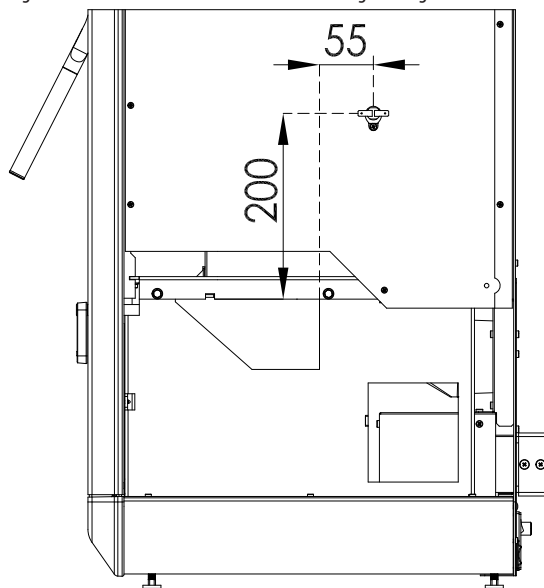

- Rimontare la schiena.
- Collegare il cavo di alimentazione dall'interruttore alla presa di corrente.



Ad interruttore acceso il kit ventilazione Air entrerà in funzione quando la temperatura rilevata dalla sonda della stufa sarà superiore a 50°C.

L'aria calda prodotta si diffonderà nella stanza attraverso la parte superiore della stufa.

<b>INTRODUCTION .....</b>	<b>9</b>
<b>1-MISES EN GARDE ET CONDITIONS DE GARANTIE .....</b>	<b>10</b>
<b>2-CONTENU DE L'EMBALLAGE .....</b>	<b>12</b>
<b>3-RACCORDEMENT DU KIT DE VENTILATION AIR AU POËLE .....</b>	<b>13</b>
<b>4-FONCTIONNEMENT .....</b>	<b>15</b>

Cher Client,

Nous souhaitons vous remercier pour avoir choisi nos produits.

**Pour un fonctionnement optimal, nous vous conseillons de lire avec attention ce manuel.**

## RÉVISIONS DE LA PUBLICATION

Le contenu de ce manuel est de nature strictement technique et appartient à l'entreprise MCZ Group Spa.

Aucune partie de ce manuel ne peut être traduite en une autre langue et/ou adaptée et/ou reproduite même partiellement sous une autre forme et/ou moyen mécanique, électronique, pour des photocopies, enregistrements ou autre, sans une autorisation préalable et écrite de la part de MCZ Group Spa.

L'entreprise se réserve le droit d'effectuer d'éventuelles modifications sur le produit à tout moment sans en donner de préavis. La société propriétaire protège ses droits aux termes de la loi.

## SOIN DU MANUEL ET COMMENT LE CONSULTER

- Prenez soin de ce manuel et conservez-le dans un endroit qui soit facile et rapide d'accès.
- Au cas où ce manuel serait perdu ou détruit, demandez-en une copie à votre revendeur ou bien directement au Service d'assistance technique autorisé.
- Le "**texte en gras**" requiert une attention toute particulière de la part du lecteur.
- "*Le texte en italique*" est utilisé pour attirer votre attention sur d'autres paragraphes de ce manuel ou pour apporter d'éventuels éclaircissements supplémentaires.
- La «Remarque» fournit au lecteur des informations supplémentaires sur le sujet.

## SYMBOLES PRÉSENTS DANS LE MANUEL



### ATTENTION:

lire attentivement et comprendre le message auquel il se réfère puisque la non observation des prescriptions **peut provoquer de sérieux dommages au produit et compromettre la sécurité de ceux qui l'utilisent.**



### INFORMATIONS:

Une non observation des prescriptions compromettra l'utilisation du produit.



### RECOMMANDATIONS POUR LA SÉCURITÉ

- L'installation, le branchement électrique, la vérification du fonctionnement et l'entretien doivent être effectués exclusivement par un personnel qualifié ou autorisé.
- Installer le produit selon toutes les lois locales, nationales et les Normes en vigueur dans le lieu, région ou pays.
- Cet appareil ne peut pas être utilisé par des personnes (y compris les enfants) ayant des capacités physiques, sensorielles, mentales ou ayant une expérience et une connaissance insuffisantes, à moins qu'elles ne soient surveillées ou formées sur l'utilisation de l'appareil par la personne qui en est responsable pour sa sécurité.
- Pour l'utilisation correcte du produit et des appareils électroniques connectés à celui-ci, et pour prévenir les accidents, il faut toujours respecter les indications présentes dans ce mode d'emploi.
- Avant de commencer toute opération, l'utilisateur ou qui ce soit qui s'apprête à utiliser le produit devra avoir lu et compris tout le contenu de ce manuel d'installation et d'utilisation. Des erreurs et de mauvaises configurations peuvent provoquer des situations de danger et/ou de fonctionnement irrégulier.
- Toute responsabilité pour une utilisation incorrecte du produit est entièrement à la charge de l'utilisateur et dégage le fabricant de toute responsabilité civile et pénale.
- Tout type de manipulation ou de remplacement non autorisée de parties non originales du produit peut être dangereux pour la sécurité de l'opérateur et dégage l'entreprise de toute responsabilité civile et pénale.
- Eteindre le produit en cas de panne ou de mauvais fonctionnement.

### CONDITIONS DE GARANTIE

L'entreprise garantit le produit, à l'exclusion des éléments sujets à une usure normale reportés ci-dessous pour la durée de **deux ans** à compter de la date d'achat qui est attestée par un document probant qui reporte le nom du vendeur et la date à laquelle a été effectuée la vente, l'envoi du certificat de garantie rempli sous 8 jours et si le produit a été installé et testé par un installateur spécialisé et selon les instructions détaillées indiquées dans le livret d'instructions fourni avec le produit.

Par le terme de garantie, on entend le remplacement ou la réparation, gratuitement, **des parties reconnues comme défectueuses à l'origine pour des vices de fabrication.**

### EXCLUSIONS

La garantie ne couvre pas toutes les parties qui s'avèreraient défectueuses à cause de la négligence ou d'un manque de soin dans l'utilisation, d'un entretien incorrect, d'une installation non conforme avec ce qui est spécifié par l'entreprise (voir chapitres relatifs dans ce manuel d'utilisation).

**L'entreprise décline toute responsabilité pour d'éventuels dommages pouvant, directement ou indirectement, avoir lieu sur des personnes, objets ou animaux, résultant d'une non observation de toutes les prescriptions indiquées dans le mode d'emploi et concernant notamment les recommandations sur l'installation, l'utilisation et l'entretien du produit.**

En cas d'inefficacité du produit, s'adresser au revendeur et/ou à l'importateur de la zone.

Les dommages causés par le transport et/ou la manutention sont exclus de la garantie.

Pour l'installation et l'utilisation du produit, on doit faire référence exclusivement au manuel d'installation et d'utilisation fourni.

La garantie est caduque en cas de dommage provoqués par des manipulations du produit, des agents atmosphériques, des catastrophes naturelles, des décharges électriques, des incendies, des défauts de l'installation électrique et d'un entretien nul ou pas conforme avec les instructions du fabricant.

### MISES EN GARDE POUR L'ÉLIMINATION CORRECTE DU PRODUIT AUX SENS DE LA DIRECTIVE EUROPÉENNE 2002/96/CE ET DE LA MODIFICATION SUIVANTE 2003/108 CE.



À la fin de sa vie utile, le produit ne doit pas être éliminé avec les déchets urbains.

Il peut être confié aux centres de tri sélectif mis à disposition par les administrations communales, ou bien aux revendeurs qui fournissent ce service.

Éliminer séparément le produit permet d'éviter de possibles conséquences négatives pour l'environnement et pour la santé, dérivants d'une élimination inadaptée. Cela permet de récupérer les matériaux dont il est composé, afin d'obtenir une importante économie d'énergie et de ressources. Pour rappeler l'obligation d'éliminer séparément les appareils, sur le produit se trouve le symbole de la poubelle mobile barrée.

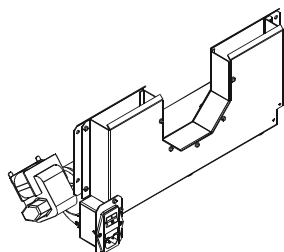

VENTILATEUR AIR AVEC INTERRUPTEUR

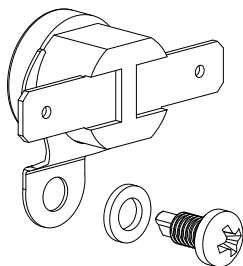

SONDE + VIS DE FIXATION

+ CÂBLE D'ALIMENTATION

MANUALE DI INSTALLAZIONE E UTILIZZO	IT
MANUEL D'INSTALLATION ET D'UTILISATION	FR
INSTALLATIONS- OMS BEDRIJFINGSALEIDING	NL
USE AND INSTALLATION MANUAL	EN
HANDLEIDINGS VOOR INSTALLATIE EN GEBRUIK	NL
MANUAL DE INSTALACION Y USO	ES

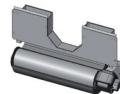

**KIT VENTILAZIONE AIR**  
 KIT VENTILAZIONE AIR  
 KIT VENTILAZIONE AIR  
 KIT VENTILAZIONE AIR  
 KIT VENTILAZIONE AIR

**MCZ**

MANUEL D'INSTRUCTIONS (CE MANUEL)

### EMBALLAGE

Le Kit de ventilation air est livré avec un interrupteur, une sonde, un écrou pour la fixation de la sonde, un câble d'alimentation et un manuel d'instructions. Ouvrir la boîte et retirer avec soin les composants du kit.

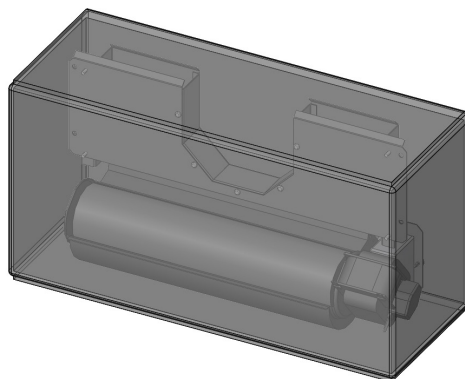

**ATTENTION!**

**Le kit de ventilation Air fonctionne exclusivement avec des poêles à bois MCZ.**

**ATTENTION !**

*Les câbles électriques ne doivent pas entrer en contact avec les parties chaudes du poêle.*

La procédure à suivre pour installer le kit Air est la suivante :

- Retirer la partie arrière du poêle en dévissant les vis de fixation
- Détacher l'opercule destiné à l'interrupteur, qui se trouve à l'arrière du poêle.

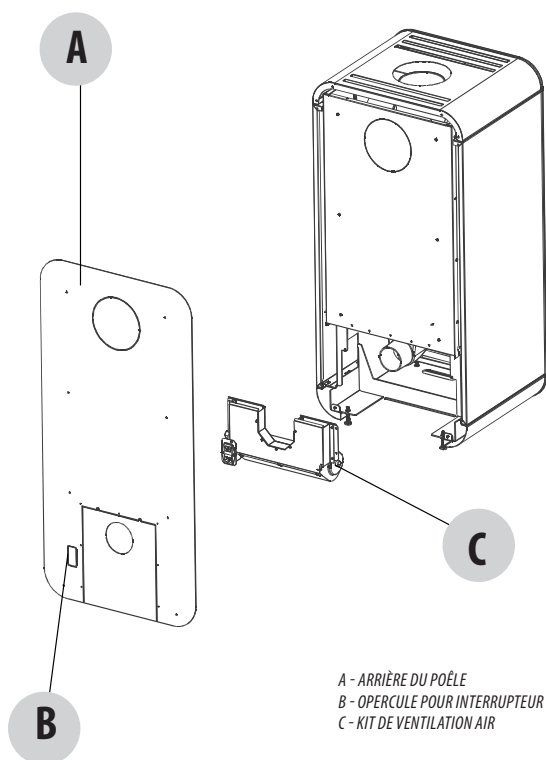

### 3-RACCORDEMENT DU KIT DE VENTILATION AIR AU POÊLE

FR

- Insérer le ventilateur Air et le fixer au poêle avec les quatre vis fournies (deux par côté).

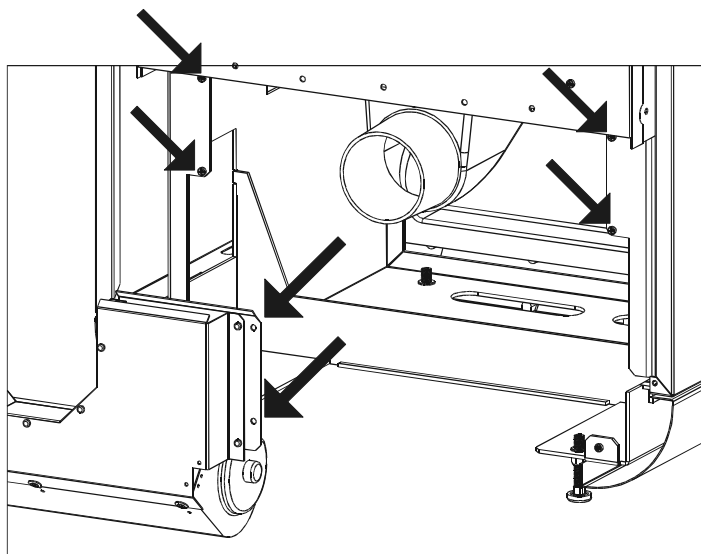

- Pour fixer la sonde, il faut enlever le flanc (voir indications dans le manuel du poêle). Fixer la sonde dans la position indiquée sur la figure au moyen des vis fournies en équipement. La sonde est déjà branchée au kit.

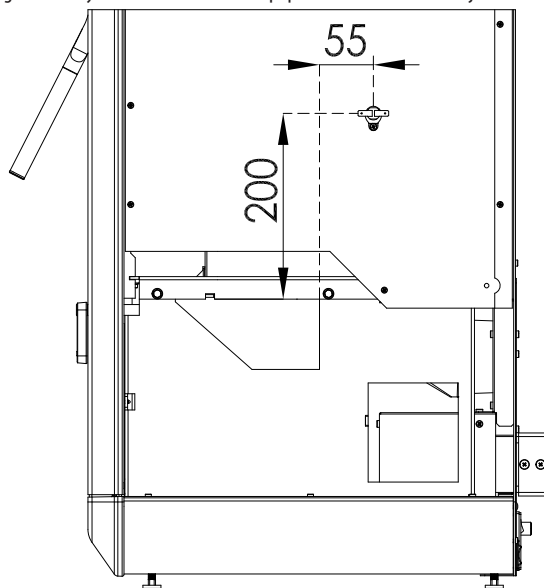

- Remonter la partie arrière du poêle.
- Relier le câble d'alimentation de l'interrupteur à la prise électrique.



Lorsque l'interrupteur est allumé, le kit de ventilation Air se met en marche dès que la température relevée par la sonde du poêle dépasse 50 °C.

L'air chaud produit se diffusera dans la pièce à travers la partie supérieure du poêle.

<b>EINLEITUNG .....</b>	<b>17</b>
<b>1-HINWEISE UND GARANTIEBEDINGUNGEN .....</b>	<b>18</b>
<b>2-VERPACKUNGSINHALT .....</b>	<b>20</b>
<b>3-ANSCHLUSS DES BELÜFTUNGS-BAUSATZES AIR AN DEN KAMINOFEN .....</b>	<b>21</b>
<b>4-BETRIEB.....</b>	<b>23</b>

Sehr geehrter Kunde,  
vielen Dank, dass Sie sich für eines unserer Produkte entschieden haben.

**Für einen optimalen Betrieb empfehlen wir Ihnen, die vorliegende Anleitung aufmerksam durchzulesen.**

## ÜBERARBEITUNGEN DES HANDBUCHS

Der Inhalt des vorliegenden Handbuchs ist rein technischer Natur und Eigentum von MCZ Group Spa.

Kein Teil dieses Handbuchs darf ohne vorherige schriftliche Genehmigung von MCZ Group Spa ganz oder auszugsweise in andere Sprachen übersetzt und/oder in anderer Form bzw. durch mechanische oder elektronische Mittel adaptiert und/oder reproduziert werden, weder durch Fotokopie noch durch Aufzeichnungen oder anderes.

Wir behalten uns vor, jederzeit unangekündigt Änderungen am Produkt vorzunehmen. Jede Rechtsverletzung wird gerichtlich verfolgt.

## UMGANG MIT DEM HANDBUCH UND DAS NACHSCHLAGEN

- Bewahren Sie dieses Handbuch an einem leicht und schnell zugänglichen Ort sorgfältig auf.
- Sollte dieses Handbuch verloren gehen oder zerstört werden, fordern Sie bei Ihrem Händler oder direkt beim autorisierten technischen Kundendienst eine Kopie davon an.
- Der «**fettgedruckte Text**» fordert den Leser zu besonderer Aufmerksamkeit auf.
- “*Der Text in kursiv*” wird verwendet, um Ihre Aufmerksamkeit auf andere Abschnitte dieses Handbuchs zu lenken, bzw. für zusätzliche Erklärungen.
- Der “Hinweis” erteilt dem Leser weitere Informationen zum Thema.

## SYMBOLE IN DIESEM HANDBUCH



### ACHTUNG:

Die entsprechenden Informationen müssen aufmerksam durchgelesen und verstanden werden, da es bei deren Nichtbeachtung zu **schweren Schäden am Gerät kommen und die Unversehrtheit des Bedieners gefährdet werden kann.**



### INFORMATIONEN:

Die Nichtbeachtung der angegebenen Informationen wird den Gebrauch und die Funktionstüchtigkeit des Produkts negativ beeinflussen.



### SICHERHEITSHINWEISE

- Die Installation, der elektrische Anschluss, die Überprüfung der Funktionstüchtigkeit und die Wartung dürfen ausschließlich von qualifiziertem und autorisiertem Personal durchgeführt werden.
- Den Kaminofen unter Beachtung aller lokalen, nationalen und europäischen Normen installieren, die in der Ortschaft, in der Region oder im Staat gültig sind.
- Dieses Gerät darf nicht von Personen (einschließlich Kindern) mit eingeschränkten körperlichen, sensorischen oder geistigen Fähigkeiten oder mit unzureichender Kenntnis und Erfahrung benutzt werden, es sei denn unter Aufsicht und nach eingehender Unterrichtung über den Gebrauch des Gerätes durch die Person, die für dessen Sicherheit verantwortlich ist.
- Die in dieser Anleitung angeführten Hinweise müssen immer beachtet werden, damit das Produkt und die daran angeschlossenen elektronischen Geräte korrekt funktionieren und Unfälle vermieden werden können.
- Bevor mit der Einstellung verfahren wird, muss der Benutzer - oder wer auch immer den Kaminofen zu bedienen beabsichtigt - zunächst den gesamten Inhalt der vorliegenden Installations- und Bedienungsanleitung gelesen und verstanden haben. Fehler oder mangelhafte Einstellungen können zu Gefahrensituationen bzw. Funktionsstörungen führen.
- Der Benutzer trägt die alleinige Verantwortung bei unsachgemäßem Gebrauch des Geräts und enthebt somit den Hersteller von jeder zivil- und strafrechtlichen Verantwortung.
- Jede Art der Manipulierung oder des ungenehmigten Ersatzes mit nicht originalen Bauteilen des Geräts kann die Gesundheit des Benutzers gefährden und enthebt den Hersteller von jeder zivil- und strafrechtlichen Verantwortung.
- Bei Defekten oder unkorrektem Betrieb sollten Sie das Gerät abschalten.

### GARANTIEBEDINGUNGEN

Mit Ausnahme der Bauteile, die normalem Verschleiß unterliegen (und unten aufgeführt sind), gibt der Hersteller ab dem Verkaufsdatum eine Garantie von **zwei Jahren** auf das Produkt, welche durch einen Garantieschein bestätigt wird, auf dem der Name des Händlers und das Datum angeführt sind, an dem der Kauf getätigt worden ist. Der ausgefüllte Garantieschein muss dem Hersteller innerhalb von 8 Tagen zugestellt werden. Der Hersteller garantiert für das Produkt, wenn es von einem sachkundigen Installateur entsprechend der detaillierten Anweisungen, die in dieser dem Produkt beiliegenden Installationsanleitung angeführt sind, installiert und geprüft worden ist.

Unter Garantie versteht man den Austausch oder die kostenlose Reparatur **der aufgrund von Fabrikationsfehlern als defekt anerkannten Bauteile**.

### AUSSCHLÜSSE

Alle Bauteile, die sich aufgrund von Fahrlässigkeit oder Nachlässigkeit im Gebrauch, falscher Wartung oder nicht den Angaben des Herstellers entsprechender Installation (siehe hierzu die entsprechenden Kapitel in diesem Handbuch) als defekt herausstellen sollten, sind nicht von der Garantie gedeckt.

**Der Hersteller lehnt jede Verantwortung für etwaige Schäden ab, die Personen, Tiere oder Gegenstände direkt oder indirekt erfahren könnten und auf die Nichtbeachtung der in dieser Anleitung angeführten Anweisungen und vor allem der Hinweise in Sachen Installation, Gebrauch und Wartung des Geräts zurückzuführen sind.**

Wenden Sie sich an Ihren Händler bzw. an den Importeur Ihres Gebiets, sollte das Produkt nicht funktionieren.

Schäden, die während des Transports und/oder des Handlings verursacht werden, sind von der Garantie ausgenommen.

Für die Installation und den Gebrauch des Geräts wird ausschließlich auf die mitgelieferte Installations- und Bedienungsanleitung verwiesen.

Die Garantie verfällt im Falle von Schäden, die auf Manipulationen am Gerät, Witterungseinflüsse, Naturkatastrophen, Stromschläge, Brände, Defekte in der Elektroanlage zurückzuführen sind oder durch fehlende oder mangelhafte Wartung, im Vergleich zu den Anweisungen des Herstellers, verursacht worden sind.

### WICHTIGE HINWEISE ZUR KORREKTEN ENTSORGUNG DES GERÄTS GEMÄSS EG-RICHTLINIE 2002/96/EG UND SPÄTERER ÄNDERUNG IN 2003/108/EG



Am Ende seiner Nutzzeit darf das Gerät NICHT zusammen mit dem Siedlungsabfall beseitigt werden.

Es kann zu den eigens von den städtischen Behörden eingerichteten Sammelstellen oder zu den Fachhändlern, die einen Rücknahmeservice anbieten, gebracht werden.

Die getrennte Entsorgung des Gerätes vermeidet mögliche negative Auswirkungen auf die Umwelt und die menschliche Gesundheit, die durch eine nicht vorschriftsmäßige Entsorgung bedingt sind. Zudem ermöglicht wird die Wiederverwertung der Materialien, aus denen sich das Gerät zusammensetzt, was wiederum eine bedeutende Einsparung an Energie und Ressourcen mit sich bringt.

Zur Erinnerung an die Verpflichtung, die Geräte getrennt zu beseitigen, ist das Produkt mit einer Mülltonne, die durchgestrichen ist, gekennzeichnet.

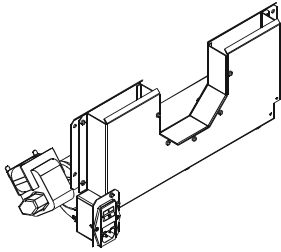

GEBLÄSE AIR MIT SCHALTER

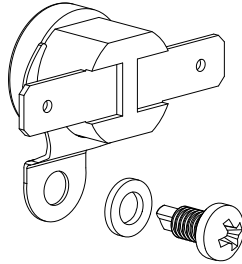

FÜHLER + SCHRAUBEN FÜR DIE BEFESTIGUNG

+ VERSORUNGSKABEL

MANUALE DI INSTALLAZIONE E UTILIZZO	IT
MANUEL D'INSTALLATION ET D'UTILISATION	FR
INSTALLATIONS- UND BEDIENUNGSANLEITUNG	DE
USE AND INSTALLATION MANUAL	EN
HANDLEIDINGS VOOR INSTALLATIE EN GEBRUIK	NL
MANUAL DE INSTALACION Y USO	ES

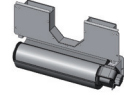

**KIT VENTILAZIONE AIR**  
 KIT VENTILAZIONE AIR  
 KIT VENTILAZIONE AIR  
 KIT VENTILAZIONE AIR  
 KIT VENTILAZIONE AIR



BEDIENUNGSANLEITUNG (DIE VORLIEGENDE ANLEITUNG)

### VERPACKUNG

Der Belüftungs-Bausatz Air wird komplett mit Schalter, Fühler, Mutter zur Befestigung des Fühlers, Versorgungskabel und Bedienungsanleitung geliefert. Die Verpackung öffnen und die Komponenten des Bausatzes vorsichtig entnehmen.

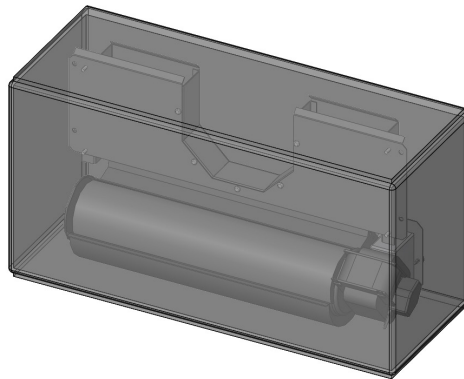

#### ACHTUNG!

Der Belüftungs-Bausatz Air funktioniert ausschließlich in Verbindung mit den Holzkaminöfen von MCZ.

**ACHTUNG!**

*Die Elektrokabel dürfen nicht mit den heißen Teilen des Kaminofens in Berührung kommen.*

Für die Installation des Bausatzes Air ist folgendermaßen vorzugehen:

- Die Befestigungsschrauben der Rückwand des Kaminofens ausdrehen und die Rückwand abnehmen.
- Den für den Schalter vorgesehenen Ausschnitt an der Rückwand ausbrechen.

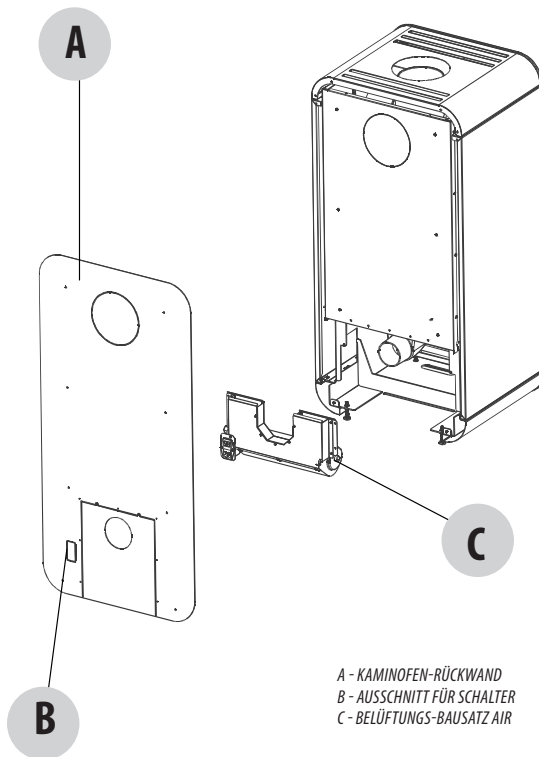

- Das Gebläse Air einfügen und unter Verwendung der vier mitgelieferten Schrauben (zwei pro Seite) am Kaminofen befestigen.

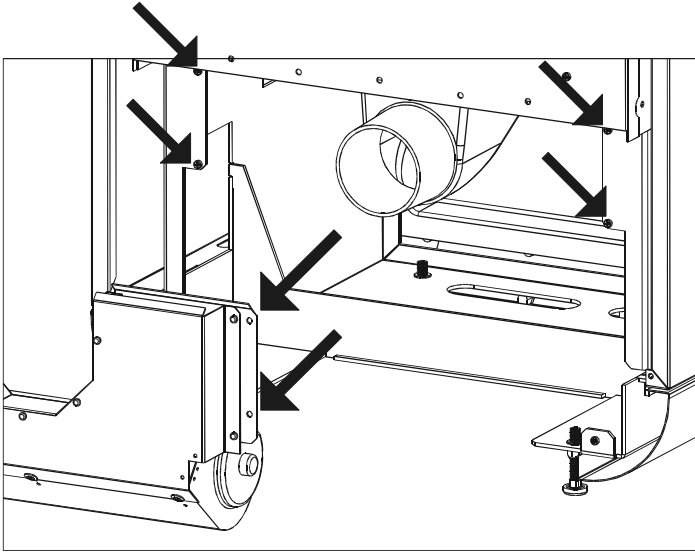

- Zum Befestigen des Fühlers muss das Seitenteil abgenommen werden (siehe Anweisungen in der Anleitung des Ofens). Fühler mit den mitgelieferten Schrauben wie abgebildet befestigen. Der Fühler ist bereits mit dem Set verbunden.

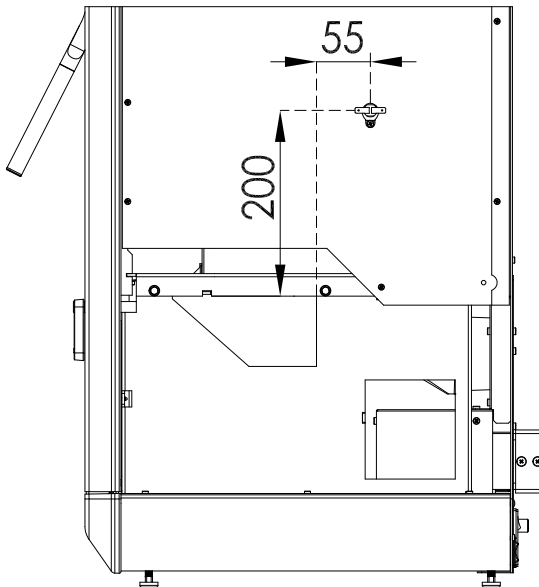

- Die Rückwand wieder am Kaminofen anbringen.
- Den Stecker des vom Schalter ausgehenden Versorgungskabels an der Stromsteckdose einstecken.



Nach der Einschaltung des Schalters nimmt der Belüftungs-Bausatz Air den Betrieb auf, sobald die vom Fühler erfasste Temperatur des Kaminofens den Wert von 50 °C übersteigt.

Die erzeugte Warmluft wird über den oberen Bereich des Kaminofens im Raum verteilt.

**INTRODUCTION .....25**  
**1-WARNINGS AND WARRANTY CONDITIONS .....26**  
**2-BOX CONTENTS .....28**  
**3-CONNECTING THE AIR VENTILATION KIT TO THE STOVE .....29**  
**4-OPERATION .....31**

Dear Customer,

Thank you for having chosen our product.

**To allow for optimal operation, we advise you to read this manual carefully.**

## REVISIONS TO THE PUBLICATION

The content of this manual is strictly technical and property of MCZ Group Spa.

No part of this manual can be translated into another language and/or altered and/or reproduced, even partially, in another form, by mechanical or electronic means, photocopied, recorded or similar, without prior written approval from MCZ Group Spa.

The company reserves the right to make changes to the product at any time without prior notice. The proprietary company reserves its rights according to the law.

## CARE OF THE MANUAL AND HOW TO CONSULT IT

- Take care of this manual and keep it in an easily accessible place.
- Should the manual be misplaced or ruined, request a copy from your retailer or directly from the authorised Technical Assistance Department.
- **“Bold text”** requires particular attention.
- *“Text in italics”* is used to draw your attention to other paragraphs in this manual or any additional explanation.
- **“NOTE”** provides the reader with additional information.

## SYMBOLS USED IN THE MANUAL



### ATTENTION:

carefully read and understand the relative message because **failure to comply with that which is written can cause serious damage to the product and put the user's safety at risk.**



### INFORMATION:

failure to comply with these provisions will compromise the use of the product.



## SAFETY PRECAUTIONS

- **Installation, electrical connection, functional verification and maintenance must only be performed by qualified or authorised personnel.**
- **Install the product in accordance with all the local and national laws and Standards applicable in the relative place, region or country.**
- **This product is not intended for use by persons (including children) with reduced physical, sensory or mental capabilities, or lack of experience and knowledge, unless they are supervised or trained on how to use the product by a person responsible for their safety.**
- The instructions provided in this manual must always be complied with to ensure the product and any electronic appliances connected to it are used correctly and accidents are prevented.
- The user, or whoever is operating the product, must read and fully understand the contents of this installation guide before performing any operation. Errors or incorrect settings can cause hazardous conditions and/or poor operation.
- All liability for improper use of the product is entirely borne by the user and relieves the Manufacturer from any civil and criminal liability.
- Any type of tampering or unauthorised replacement with non-original spare parts could be hazardous for the operator's safety and relieves the company from any civil and criminal liability.
- Switch the product off in the event of a fault or malfunctioning.

## WARRANTY CONDITIONS

The company provides a product warranty, **excluding the parts subject to normal wear** stipulated below, for a period of **two years** from the date of purchase, which is proven by a supporting document that contains the name of the seller and the date when the sale took place. Warranty cover is valid if the completed warranty is returned within 8 days and the product is installed and tested by a qualified installer, according to the detailed instructions provided in the instruction manual supplied with the product.

The term 'warranty' refers to the (free-of-charge) replacement or repairs of **parts acknowledged to be faulty due to manufacturing defects**.

## EXCLUSIONS

The warranty does not cover any part that may be faulty as a result of negligence or careless use, incorrect maintenance or installation that does not comply with the company's instructions (see the relative chapters in this user manual).

***The company declines all liability for any damage which may be caused, directly or indirectly, to persons, animals or objects as a consequence of non compliance with all the prescriptions specified in the manual, especially warnings regarding installation, use and maintenance of the product.***

If the product does not work correctly, contact your local retailer and/or importer.

Damage caused during transport and/or when handled is excluded from the warranty.

The supplied installation guide is the only reference for installation and product use.

The warranty will be rendered null and void in the event of damage caused by tampering, atmospheric agents, natural disasters, electrical discharges, fire, defects in the electrical system and maintenance not being performed at all or as indicated by the manufacturer.

### **PRECAUTIONS FOR CORRECT DISPOSAL OF THE PRODUCT IN ACCORDANCE WITH THE EUROPEAN DIRECTIVE 2002/96/EC AND ITS SUBSEQUENT AMENDMENT 2003/108 EC.**



At the end of its working life, the product must not be disposed of as urban waste.

It must be taken to a special differentiated waste collection centre set up by the local authorities or to a retailer that provides this service. Disposing of the product separately prevents possible negative consequences for the environment and health deriving from inappropriate disposal and allows its materials to be recovered in order to obtain significant savings in energy and resources.

As a reminder of the need to dispose of appliances separately, the product is marked with a crossed-out wheeled dustbin.

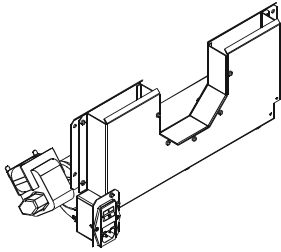

AIR FAN WITH/ SWITCH

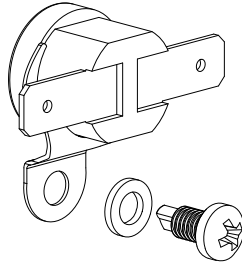

PROBE + SCREWS FOR FASTENING

+ POWER SUPPLY CABLE

MANUALE DI INSTALLAZIONE E UTILIZZO	IT
MANUEL D'INSTALLATION ET D'UTILISATION	FR
INSTALLATIONS- OMS BEDIJENINGSGIDJING	NL
USE AND INSTALLATION MANUAL	EN
HANDELIJNGS VOOR INSTALLATIE EN GEBRUIK	NL
MANUAL DE INSTALACION Y USO	ES

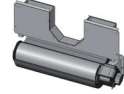

**KIT VENTILAZIONE AIR**  
 KIT VENTILAZIONE AIR  
 KIT VENTILAZIONE AIR  
 KIT VENTILAZIONE AIR  
 KIT VENTILAZIONE AIR

**MCZ**

INSTRUCTION MANUAL (THIS MANUAL)

### PACKAGING

The Air ventilation kit is supplied complete with a switch, sensor, nut for sensor fastening, power supply cable and instruction manual. Open the box and remove the parts of the kit with care.

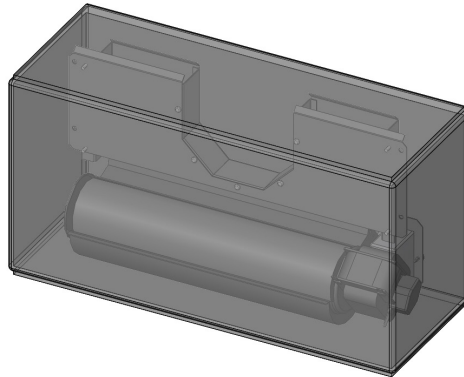

**CAUTION!**

*The Air ventilation kit operates only when applied to MCZ wood stoves.*

### 3-CONNECTING THE AIR VENTILATION KIT TO THE STOVE

EN



**CAUTION!**

*The electrical cables must not come into contact with hot parts of the stove.*

The Air kit is installed using the following procedure:

- Remove the back of the stove by unscrewing the fastening screws
- Disconnect the pre-perforated panel for the switch, located on the back of the stove.

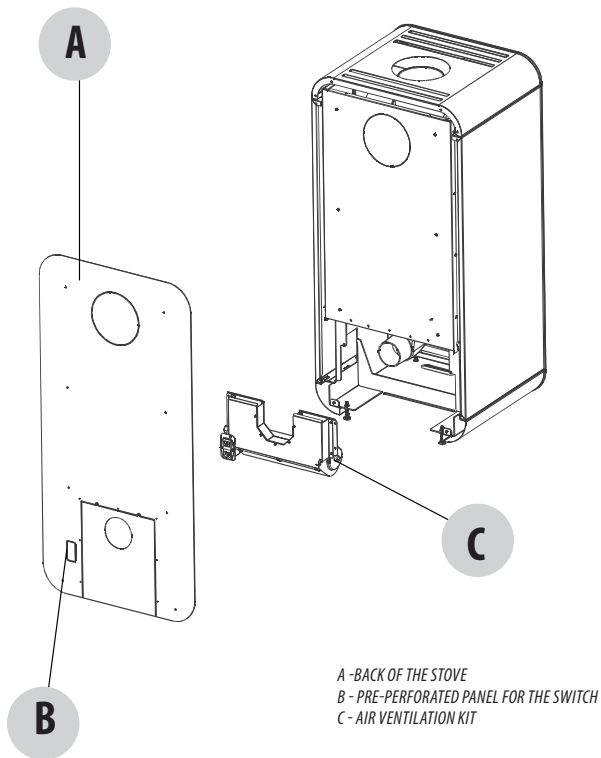

### 3-CONNECTING THE AIR VENTILATION KIT TO THE STOVE

EN

- Insert the Air ventilator and fasten it to the stove using the four screws provided (two per side)

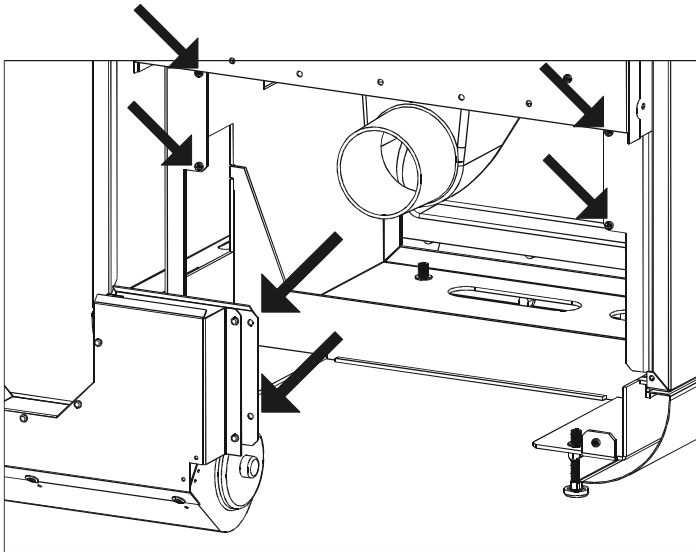

- To fasten the probe one must remove the side (see instructions in the stove manual). Fasten the probe in the position shown in the figure with the supplied screws. The probe is already connected to the kit.

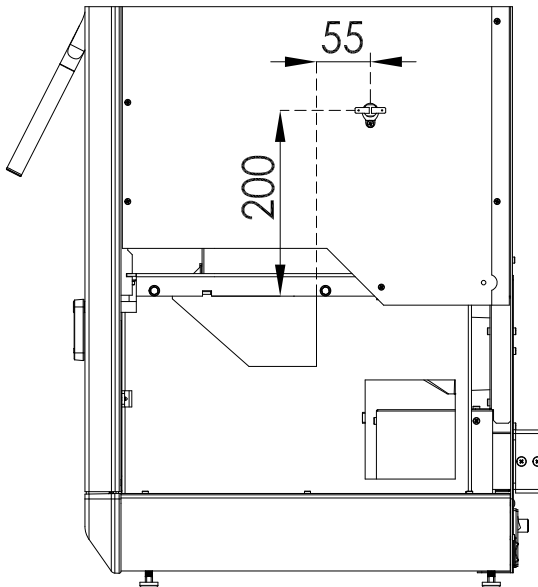

- Refit the back of the stove
- Connect the power supply cable from the switch to the power socket



When switched on, the Air ventilation kit will start to work when the temperature detected by the stove sensor becomes higher than 50 °C. The hot air produced will diffuse into the room via the upper parts of the stove.

<b>INLEIDING.....</b>	<b>33</b>
<b>1-WAARSCHUWINGEN EN GARANTIEVOORWAARDEN .....</b>	<b>34</b>
<b>2-INHOUD VAN DE VERPAKKING .....</b>	<b>36</b>
<b>3-AANSLUITING AIR VENTILATIE-KIT OP DE KACHEL .....</b>	<b>37</b>
<b>4-WERKING .....</b>	<b>39</b>

Geachte Klant,  
we danken u voor uw voorkeur voor een van onze producten.

**Wij raden u aan om deze handleiding ten behoeve van een optimale werking met aandacht te lezen.**

## HERZIENINGEN VAN DE UITGAVE

De inhoud van deze handleiding is van strikt technische aard en het eigendom van MCZ Group Spa.

Geen enkel deel van deze handleiding mag in een andere taal vertaald worden en/of geheel of gedeeltelijk aangepast en/of gereproduceerd worden in een andere vorm, en/of mechanisch, elektronisch middel, door fotokopieën, registraties of op een andere wijze, zonder voorgaande schriftelijke autorisatie van MCZ Group Spa daarvoor ontvangen te hebben.

Het bedrijf behoudt zich het recht voor om op ieder gewenst moment en zonder voorgaande kennisgeving eventuele wijzigingen op het product aan het brengen. Het bedrijf dat eigenaar is beschermt haar rechten volgens de wettelijke voorschriften.

## ZORG VOOR DE HANDLEIDING EN RAADPLEGING

- Bewaar deze handleiding op een plek die snel en makkelijk kan bereikt worden.
- Mocht deze handleiding verloren gaan of vernietigd worden, vraag uw verkoper of de geautoriseerde technische assistentiedienst dan om een kopie.
- De “**vetgedrukte tekst**” vraagt de lezer om bijzondere aandacht.
- “*De cursieve tekst*” wordt gebruikt om uw aandacht te vestigen op andere paragrafen die in deze handleiding aanwezig zijn of om eventuele extra verduidelijkingen te geven.
- De «Opmerking» verstrekt de lezer extra informatie over het onderwerp.

## IN DE HANDLEIDING GEBRUIKTE SYMBOLEN



### LET OP:

lees en begrijp het betreffende bericht met aandacht omdat de **veronachtzaming ervan het product ernstige schade kan berokkenen en de persoonlijke veiligheid van de gebruiker op het spel kan zetten.**



### INFORMATIE:

de veronachtzaming ervan zal het gebruik van het product compromitteren.



## WAARSCHUWINGEN VOOR DE VEILIGHEID

- De installatie, de elektrische aansluiting, de controle van de werking en het onderhoud mogen uitsluitend door gekwalificeerd en bevoegd personeel uitgevoerd worden.
- Installeer het product volgens de plaatselijke, nationale wetten en de Normen die van kracht zijn in de plaats, de regio of de staat.
- Dit product mag niet gebruikt worden door personen (inclusief kinderen) met verminderde lichamelijke, zintuiglijke of geestelijke capaciteiten, of met weinig ervaring of kennis inzake het gebruik van dit product, tenzij dit gebeurt onder het zicht of instructie van iemand die voor hun veiligheid verantwoordelijk is.
- Voor een correct gebruik van het product en van de elektronische apparatuur die hierop is aangesloten, en om ongevallen te vermijden, moeten de aanwijzingen in deze handleiding steeds gerespecteerd worden.
- Voordat ongeacht welke handeling uitgevoerd wordt, moet de gebruiker of een ieder die met het product gaat werken de volledige inhoud van deze handleiding voor installatie en gebruik gelezen en begrepen hebben. Fouten of slechte instellingen kunnen gevaarlijke situaties en/of een onregelmatige werking veroorzaken.
- Alle verantwoording voor oneigenlijk gebruik van het product is volledig ten laste van de gebruiker. De producent kan hiervoor niet civiel of strafrechtelijk aansprakelijk gesteld worden.
- Het op ongeacht welke wijze onklaar maken van het product, of de niet geautoriseerde vervanging met niet-originele onderdelen van het product, kan gevaarlijk zijn voor de veiligheid van de gebruiker. Het bedrijf kan hiervoor niet civiel of strafrechtelijk aansprakelijk gesteld worden.
- Schakel het product uit in geval van een defect of een slechte werking.

## GARANTIEVOORWAARDEN

Het bedrijf garandeert het product, **met uitzondering van de onderdelen die aan normale slijtage** onderhevig zijn en die vervolgens aangeduid worden, voor een periode van **twee jaar** vanaf de aankoopdatum die wordt bewezen met een officieel document dat de naam van de verkoper en de verkoopdatum bevat, een bewijs dat het ingevulde garantiocertificaat binnen 8 dagen werd verzonden, en het bewijs dat het product gemonteerd en getest werd door een gespecialiseerde installateur, volgens de gedetailleerde instructies die in het instructieboekje staan die bij het product verstrekt is.

Met garantie wordt de gratis vervanging of de reparatie bedoeld **van onderdelen die als als gevolg van fabricatiefouten als oorspronkelijk defect worden erkend**.

## UITSLUITINGEN

De garantie geldt niet voor de delen die defect blijken te zijn als gevolg van nalatigheid of verzuim tijdens het gebruik, foutief onderhoud, of installatie niet conform de aanwijzingen van het bedrijf (raadpleeg de betreffende hoofdstukken in deze handleiding).

**Het bedrijf kan niet aansprakelijk gesteld worden voor eventuele schade die, rechtstreeks of onrechtstreeks, te wijten is aan personen, dieren of voorwerpen als gevolg van het niet respecteren van alle voorschriften die aangeduid worden in deze handleiding, en vooral diegene betreffende de installatie, het gebruik en het onderhoud van het product.**

Als het product inefficiënt zou zijn, moet de verkoper en/of de importeur van uw zone gecontacteerd worden.

De garantie geldt niet voor schade die berokkend werd tijdens het transport en/of de verplaatsing.

Voor de installatie en het gebruik van het product dient men uitsluitend de bijgeleverde handleiding voor installatie en gebruik te raadplegen.

De garantie vervalt in geval van schade die werd veroorzaakt door het onklaar maken van het product, de weersomstandigheden, natuurrampen, elektrische ontladingen, brand, defecten van de elektrische installatie en als gevolg van het niet, of niet correct, uitvoeren van onderhoud van het product volgens de aanwijzingen van de fabrikant.

### **BELANGRIJKE INFORMATIE VOOR DE CORRECTE VUILVERWERKING VAN HET PRODUCT IN OVEREENSTEMMING MET DE EUROPESE RICHTLIJN 2002/96/EG EN LATERE WIJZIGING 2003/108/EG.**



Aan het einde van de nuttige levensduur mag het product niet samen met het gewone huishoudafval worden verwerkt.

Het moet naar een speciaal centrum voor gescheiden afvalinzameling van de gemeente worden gebracht, of naar een verkooppunt dat deze service verschaft.

Het apart verwerken van het product voorkomt mogelijke negatieve gevolgen voor het milieu en de gezondheid die door een ongeschikte verwerking ontstaan en zorgt ervoor dat de materialen waaruit het apparaat bestaat teruggewonnen kunnen worden om een aanmerkelijke besparing van energie en grondstoffen te verkrijgen.

Om op de verplichting tot gescheiden verwerking van de apparatuur te wijzen, is op het product het symbool van een doorgekruiste vuilnisbak aangebracht.

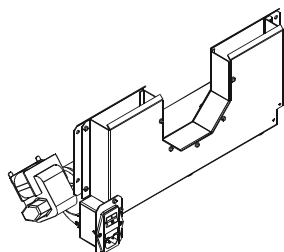

VENTILATOR AIR MET SCHAKELAAR

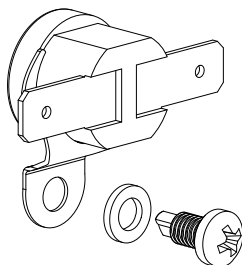

SONDE+SCHROEVEN VOOR DE BEVESTIGING

+ STROOMKABEL

MANUALE DI INSTALLAZIONE E UTILIZZO	IT
MANUEL D'INSTALLATION ET D'UTILISATION	FR
INSTALLATIONS- UND BEDIENTRICHLEITUNG	DE
USE AND INSTALLATION MANUAL	EN
HANDLEIDING VOOR INSTALLATIE EN GEBRUIK	NL
MANUAL DE INSTALACION Y USO	ES

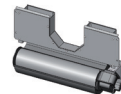

**KIT VENTILAZIONE AIR**  
 KIT VENTILAZIONE AIR  
 KIT VENTILAZIONE AIR  
 KIT VENTILAZIONE AIR  
 KIT VENTILAZIONE AIR

**MCZ**

INSTRUCTIEHANDLEIDING (DEZE HANDLEIDING)

### VERPAKKING

De Air ventilatie-kit wordt geleverd compleet met schakelaar, sensor, moer voor de montage van de sensor, stroomkabel en de instructiehandleiding. Open de doos en verwijder de onderdelen van de kit zorgvuldig.

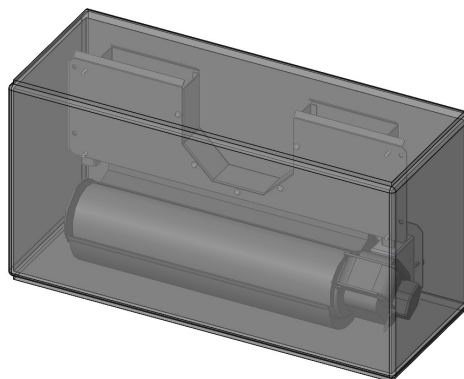

**LET OP!**

**De Air ventilatie-kit is alleen geschikt voor gebruik op MCZ houtkachels.**

**LET OP!**

*De elektrische kabels mogen niet in aanraking komen met de warme onderdelen van de kachel.*

Ga als volgt te werk om de Air kit te installeren:

- Draai de bevestigingsbouten los om de achterkant van de kachel te verwijderen
- Verwijder het halfopen element voor de schakelaar op de achterkant.

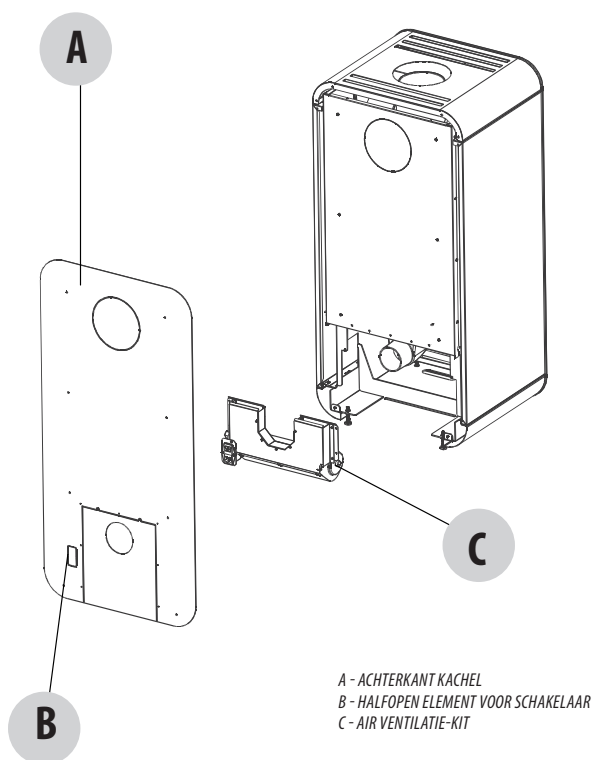

- Monteer de Air ventilator op de kachel en draai de vier bijgeleverde schroeven (twee per zijde) vast

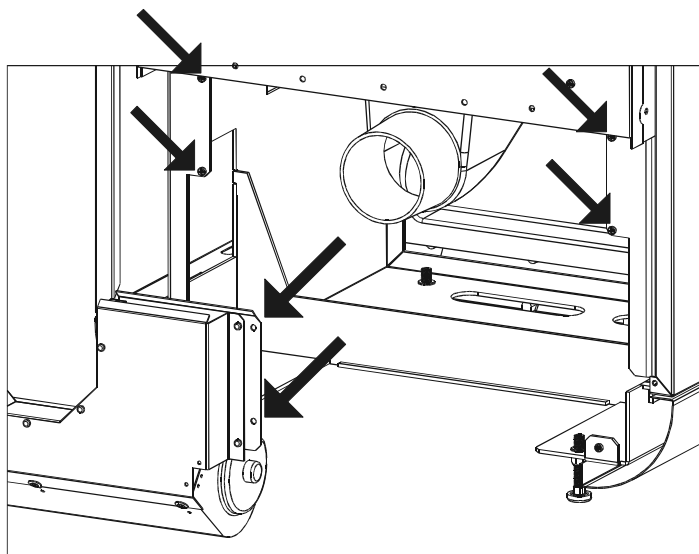

- Om de sonde te bevestigen, is het nodig het paneel weg te nemen (zie de aanwijzingen in de handleiding van de kachel). Bevestig de sonde in de in de afbeelding aangeduide positie met behulp van de bijgeleverde schroeven. De sonde is al op de kit aangesloten.

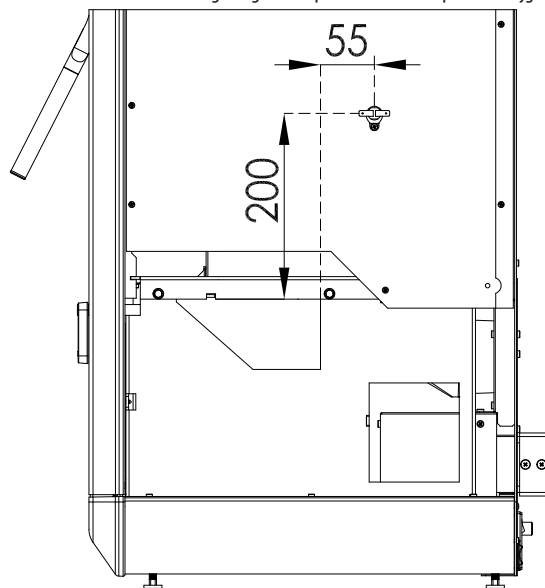

- Monteer de achterkant
- Sluit de stroomkabel tussen de schakelaar en het stopcontact aan



Bij ingeschakelde schakelaar begint de Air kit te werken wanneer de door de sensor gemeten temperatuur meer dan 50 °C bedraagt. De warme lucht wordt in de ruimte gevoerd via het bovenste gedeelte van de kachel.

<b>INTRODUCCIÓN.....</b>	<b>41</b>
<b>1-ADVERTENCIAS Y CONDICIONES DE GARANTÍA .....</b>	<b>42</b>
<b>2-CONTENIDO DEL ENVASE .....</b>	<b>44</b>
<b>3-CONEXIÓN DEL KIT VENTILACIÓN AIR A LA ESTUFA .....</b>	<b>45</b>
<b>4-FUNCIONAMIENTO .....</b>	<b>47</b>

Estimado cliente,  
deseamos darle las gracias por haber elegido uno de nuestros productos.

**Para obtener un óptimo funcionamiento le recomendamos leer con atención este manual.**

## REVISIONES DE LA PUBLICACIÓN

El contenido de este manual tiene carácter estrictamente técnico y es propiedad de MCZ Group Spa.

Ninguna parte de este manual puede ser traducida a otros idiomas, adaptada o reproducida incluso parcialmente de ninguna manera ni por ningún medio, sea este mecánico, electrónico, fotocopias, grabaciones u otros, sin previa autorización por escrito de MCZ Group Spa. La empresa se reserva el derecho a modificar el producto si lo considera necesario, en cualquier momento y sin necesidad de preaviso. La empresa propietaria tutela sus derechos conforme a la ley.

## CUIDADO DEL MANUAL Y CÓMO CONSULTARLO

- Conserve este manual en buenas condiciones en un lugar de fácil y rápido acceso.
- Si por algún motivo el manual se pierde o se daña, solicite una copia a su revendedor o directamente al Servicio de asistencia técnica autorizado.
- El “**texto en negrita**” exige mayor atención por parte del lector.
- El “*texto en cursiva*” se utiliza para llamar su atención a otras secciones del manual o para proporcionar aclaraciones complementarias.
- La “Nota” proporciona al lector información adicional sobre el tema.

## SÍMBOLOS PRESENTES EN EL MANUAL



### ATENCIÓN:

lea detenidamente y comprenda el mensaje que acompaña puesto que **no cumplir con las indicaciones proporcionadas puede dar lugar a serios daños en el producto y poner en riesgo la seguridad de quien lo utiliza**



### INFORMACIÓN:

el incumplimiento de las condiciones expuestas compromete el uso del producto.



## ADVERTENCIAS PARA LA SEGURIDAD

- **La instalación, la conexión eléctrica, la comprobación del funcionamiento correcto y el mantenimiento deben ser llevados a cabo exclusivamente por personal cualificado o autorizado.**
- **Instale el producto respetando todas las leyes locales, nacionales y las normas vigentes del lugar, región o país de instalación.**
- **Este producto no puede ser utilizado por personas (incluyendo niños) con capacidades físicas, sensoriales o mentales reducidas, o con poca experiencia y conocimientos, a menos que estén bajo supervisión o reciban instrucciones sobre el uso del producto del responsable de su seguridad.**
- Para el uso correcto del producto y de los equipos electrónicos conectados al mismo y para prevenir accidentes, se deben respetar siempre las instrucciones proporcionadas en este manual.
- Antes de llevar a cabo cualquier operación, el usuario o quien quiera que haya de trabajar con el producto, deberá haber leído y comprendido el contenido entero de este manual de instalación y uso. Cualquier error o configuración incorrecta puede provocar situaciones de riesgo o un funcionamiento irregular.
- Cualquier tipo de alteración o sustitución no autorizada de piezas no originales del producto puede ser peligroso para la seguridad del operador y eximen al fabricante de toda responsabilidad civil y penal.
- Cualquier tipo de alteración o sustitución no autorizada de piezas no originales del producto puede ser peligroso para la seguridad del operador y eximen al fabricante de toda responsabilidad civil y penal.
- Apague el producto si presenta daños o problemas de funcionamiento.

## CONDICIONES DE GARANTÍA

La empresa garantiza el producto, con excepción de los elementos sujetos a desgaste normal abajo expuestos, durante dos años a partir de la fecha de compra confirmada por un comprobante de compra en el que aparezca el nombre del vendedor y la fecha en la que se realizó la venta, el envío del certificado de garantía cumplimentado a más tardar en 8 días y si el producto ha sido instalado y probado por un instalador especializado cumpliendo con las instrucciones detalladas del manual de instrucciones suministrado junto con el producto. Por garantía se entiende la sustitución o la reparación gratuita de las piezas que se demuestren tener defectos de fabricación.

## EXCLUSIONES

Las variaciones cromáticas de las partes pintadas y de cerámica/serpentina, al igual que los agrietamientos de la cerámica no constituyen motivo de reclamo puesto que son características naturales del material y del uso del producto.

La garantía no cubre todas las partes que resulten defectuosas debido a negligencia o descuido en el uso, de mantenimiento incorrecto, de instalación no conforme con las especificaciones de la empresa (véanse los capítulos correspondientes en este manual de uso).

***La empresa declina toda responsabilidad por daños, directos o indirectos, a personas, animales o cosas, que puedan derivar del incumplimiento de las instrucciones del manual y que se refieran especialmente a la instalación, al uso y al mantenimiento del equipo.***

En caso de ineficiencia del producto, dirijase al revendedor y/o al importador de la zona.

La garantía no cubre daños causados durante el transporte o el desplazamiento.

Para la instalación y el uso del producto, consulte exclusivamente el manual de instalación y uso que se le ha suministrado.

La garantía queda anulada en caso de daños debidos a alteraciones efectuadas en el equipo, agentes atmosféricos, desastres naturales, descargas eléctricas, incendios, defectos de la instalación eléctrica o causados por un mantenimiento no conforme con las instrucciones del fabricante.

### ADVERTENCIAS PARA LA ELIMINACIÓN CORRECTA DEL PRODUCTO EN VIRTUD DE LA DIRECTIVA EUROPEA 2002/96/CE Y SUCESIVA ENMIENDA 2003/108 CE.



Al final de la vida útil del producto, este no debe eliminarse junto con los residuos urbanos.

Puede entregarse a los centros de recogida selectiva autorizados por la administración municipal, o a los revendedores que ofrecen este servicio.

Eliminar de manera selectiva el producto contribuye a evitar consecuencias negativas para el medio ambiente y para la salud, que deriven de una eliminación inadecuada, y permite recuperar los materiales que componen el producto para obtener un ahorro significativo de energía y recursos.

Para recordar que es obligatorio eliminar los equipos de manera selectiva, estos llevan el símbolo del contenedor de basuras con ruedas tachado.

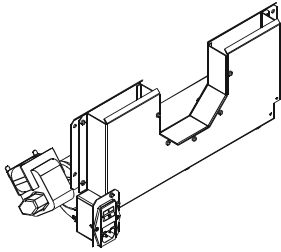

VENTILADOR AIR C/INTERRUPTOR

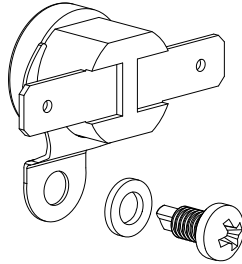

SONDA+TORNILLOS PARA FIJACIÓN

+ CABLE DE ALIMENTACIÓN

MANUALE DI INSTALLAZIONE E UTILIZZO	IT
MANUEL D'INSTALLATION ET D'UTILISATION	FR
INSTALLATIONS- UND BEDIENTRICHLEITUNG	DE
USE AND INSTALLATION MANUAL	EN
HANDLEIDINGS VOOR INSTALLATIE EN GEBRUIK	NL
MANUAL DE INSTALACION Y USO	ES

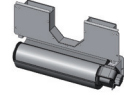

**KIT VENTILAZIONE AIR**  
 KIT VENTILAZIONE AIR  
 KIT VENTILAZIONE AIR  
 KIT VENTILAZIONE AIR  
 KIT VENTILAZIONE AIR

**MCZ**

MANUAL DE INSTRUCCIONES (EL PRESENTE MANUAL)

### EMBALAJE

El Kit ventilación air incluye interruptor, sonda, tuerca para la fijación de la sonda, cable de alimentación y manual de instrucciones. Abrir la caja y extraer con cuidado los componentes del kit.

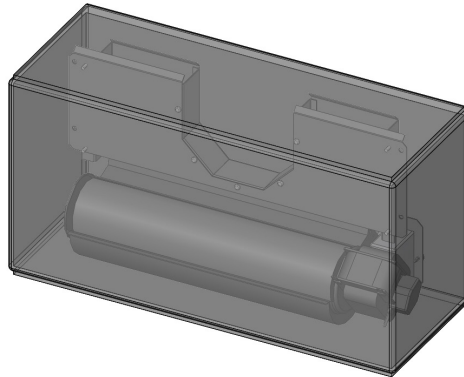

**¡ATENCIÓN!**

**El kit ventilación Air funciona únicamente aplicado a las estufas de leña MCZ.**

### 3-CONEXIÓN DEL KIT VENTILACIÓN AIR A LA ESTUFA

ES



**¡ATENCIÓN!**

*Los cables eléctricos no deben entrar en contacto con las partes calientes de la estufa.*

El procedimiento para instalar el kit Air es el siguiente:

- Retirar el respaldo de la estufa aflojando los tornillos de fijación
- Soltar del respaldo de la estufa el semitramo para el interruptor.

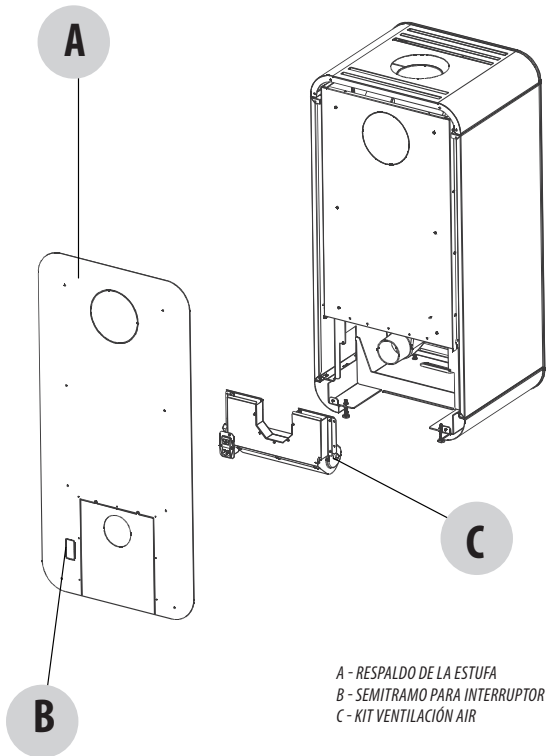

- Introducir el ventilador Air y fijarlo a la estufa con los cuatro tornillos incluidos (dos por lado).

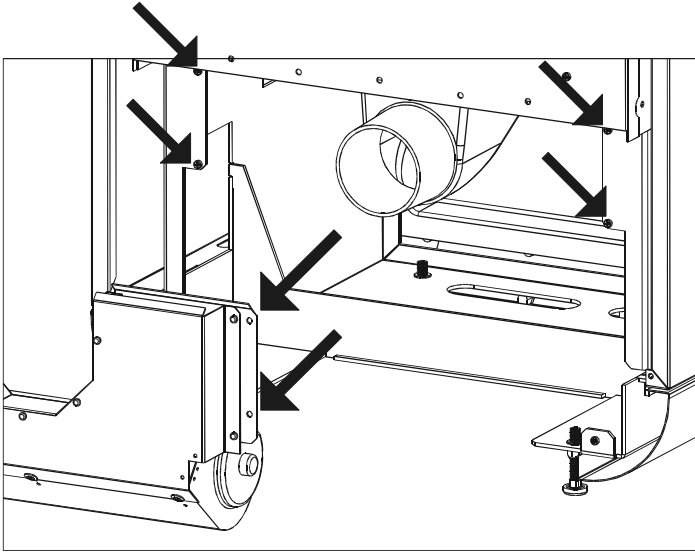

- Para fijar la sonda es necesario quitar el lateral (vea las indicaciones en el manual de la estufa). Fije la sonda en la posición indicada en la figura mediante los tornillos suministrados. La sonda ya está conectada al kit.

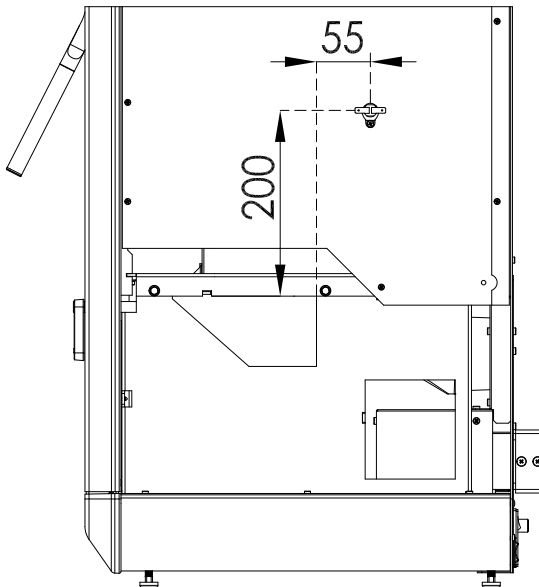

- Montar de nuevo el respaldo.
- Conectar el cable de alimentación del interruptor al enchufe.



Al activar el interruptor el kit ventilación Air comienza a funcionar cuando la temperatura medida por la sonda de la estufa es superior a 50 °C.

El aire caliente generado se difundirá en la sala a través de la parte superior de la estufa.







**MCZ GROUP S.p.A.**

Via La Croce n°8

33074 Vigonovo di Fontanafredda (PN) – ITALY

Telefono: 0434/599599 r.a.

Fax: 0434/599598

Internet: [www.mcz.it](http://www.mcz.it)

e-mail: [mcz@mcz.it](mailto:mcz@mcz.it)