

AirSpeedy

Rauchsauger/Anheizhilfe „AirSpeedy“



NEU!
UVP 499,-
inkl. MwSt.

Mit dem neu entwickelten Rauchgassauger „AirSpeedy“ wird eine Problemlösung für alle Bereiche geboten, in denen der Schornsteinzug nicht mehr für einen sauberen Abtransport der Abgase ausreicht. Er ist beliebig zuschaltbar als Zugunterstützung bei schwachem Schornsteinzug oder zughemmenden Witterungseinflüssen. Bei nicht ausreichenden Schornsteinquerschnitten oder auch bei zu geringer Schornsteinhöhe kann er als ständige „Saug-Zug-Einrichtung“ eingesetzt werden.

- ✓ Bietet zusätzlichen Regenschutz für offene Abgassysteme
- ✓ Zuverlässig und effizient beim Absaugen von Abgasen wie auch Abluft
- ✓ Ansprechend im Design
- ✓ Beständig für viele Anlagen dank hochwertigem Edelstahl
- ✓ Geeignet für alle Brennstoffe und Wärmeerzeuger im Bereich der Abgasanlage
- ✓ Montierbar auf alle gängigen Edelstahlsysteme (einwandige sowie doppelwandige) und auf gemauerten Kaminen

Abmessungen:

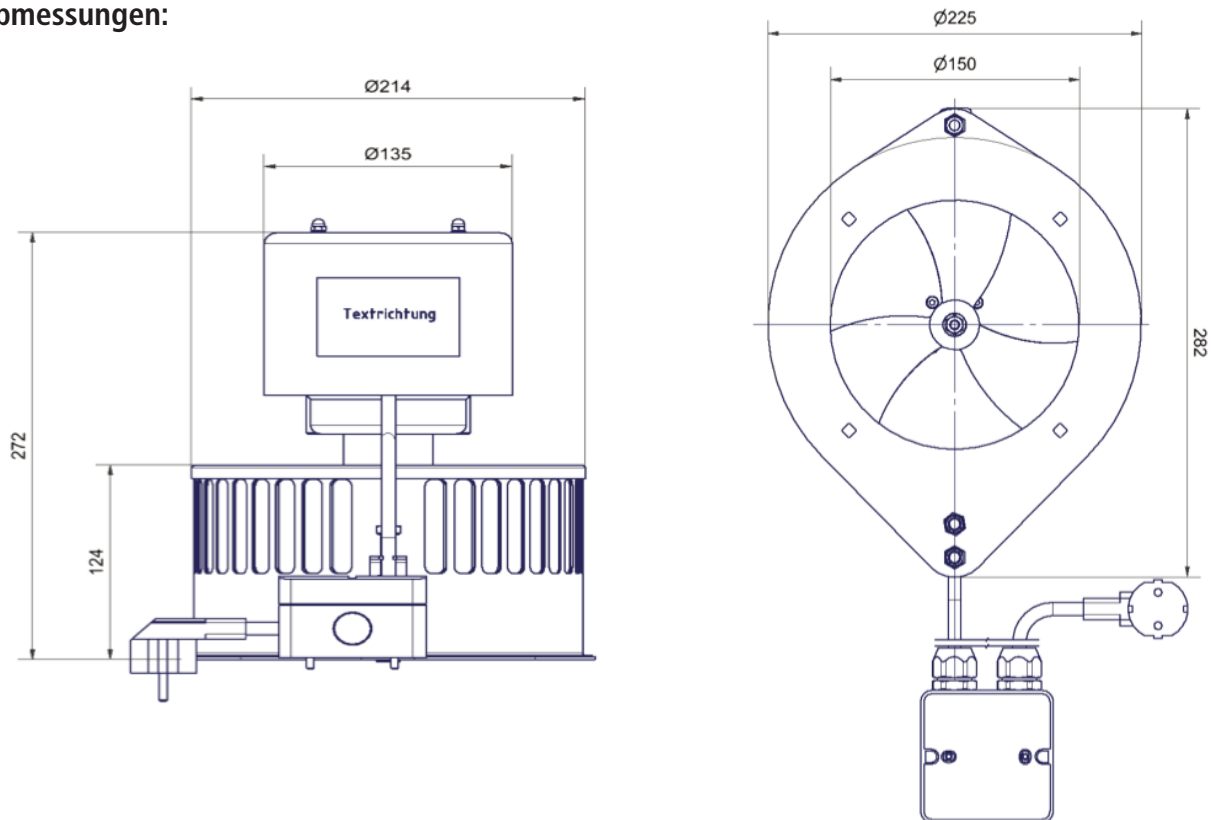

Mitgeliefertes Zubehör:

- Hochwertiger Funkschalter
- Universeller Einschubadapter

Spannung	230 VAC 50 Hz
Leistungsaufnahme max.	35 W
Max. Unterdruck	40 Pa
Max. Volumenstrom	250 m ³ /h
Gewicht	5,6 kg
Kondensator	3 µF 450 V
Zeta-Wert	1,2
Abgasdurchmesser	120 bis 160 mm
Kabellänge	300 / 440 cm
Max. Temperatur	250 °C am Kaminkopf

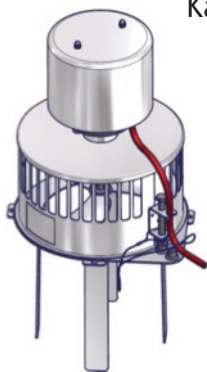

Leistungsdiagramm „AirSpeedy“

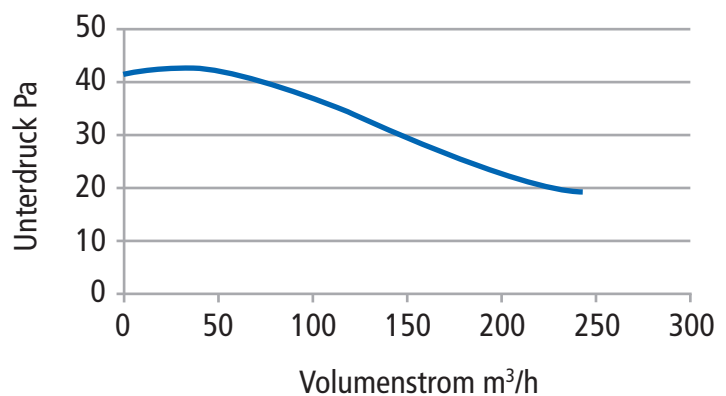

Leistungsdaten bei einer Umgebungstemperatur von 20 °C.
Geprüft in Anlehnung an die kommende
Rauchsaugernorm prEN 16475-2